

ЭВОЛЮЦИЯ ГОРРОДА

FREEDOM

на Михайловской набережной





Содержание

Команда проекта	06
Локация	08
Эволюция города	16
Что будет во FREEDOM?	29
Коммерческие помещения	30
Community mall	31
GASTRO	32
ART	36
BEAUTY & MEDICAL	40
SPORT	44
WELLNESS	48
RECREATION	52
DAILY NEEDS	56
Апартаменты для жизни	67
Пентхаусы	82
Доходные апартаменты	93
Пространства для бизнеса	98

Финансирование объекта



Проектное финансирование

Вся сумма, необходимая для реализации проекта, обеспечивается ПАО «Сбербанк» с помощью проектного финансирования и реализуется по №214-ФЗ РФ посредством эскроу-счетов.



100% защита эскроу-счета



Звенигородский Григорий Юрьевич

Исполнительный директор FREEDOM

Опыт работы в строительной отрасли более 20 лет. Занимал руководящие должности в ведущих компаниях, в частности: вице-президент по строительству ГК INGRAD, директор департамента строительства Sminex, Донстрой, технический директор Afi Development, Capital Group, RGI - international, Эталон Инвест. Участвовал в строительстве Москва-Сити.



Мельников Вячеслав Николаевич

Коммерческий директор FREEDOM

Комплексный маркетинг и продажи для более чем 50 ведущих застройщиков и девелоперов России, в частности: Berlin, Скандиа («Новый Кедровый»), Botanica, Balance, Smart Avenue, Smart Park, Французский квартал, Маяковский и еще 70 проектов г. Новосибирска.

Крупный российский генподрядчик РСС-Сервис

> 6 000 000 м²

произведено строительных работ
в качестве генподрядчика и подрядчика

> 3500 человек

квалифицированных инженерно-технических
и рабочих кадров

Среди реализованных проектов генподрядчика: Дальневосточный Федеральный Университет во Владивостоке, ТВЦ «КРОКУС ЭКСПО», «КРОКУС СИТИ МОЛЛ», ТРК «ВЕГАС» и другие крупные объекты в Москве, Владивостоке и других городах России.

Проектирование

Гражданпроект и SKYLINE — группа компаний в сфере проектной организации, реализовавшая более 40 знаковых проектов в Новосибирске и по всей России, в частности: Flora & Fauna, Авиатор, Наутилус, Европейский берег, Classic House, Эрмитаж, Расцветай на Красном.

Проекты, выполненные ООО «Гражданпроект», имеют более 30 дипломов гран-при и первой степени на всероссийских и региональных конкурсах и выставках.



Гарантия качественной инфраструктуры

25 лет

опыт работы в России

600

сотрудников

2 000 000 м²

общая площадь торговых
проектов

CORE.XP — консалтинговая компания, которая занимается наполнением коммерческих площадей проекта



Новый ЛДС

м. «Спортивная»

Михайловская
набережная

м. «Речной вокзал»

400 метров

Крупнейший деловой центр
в Сибири у  «Речной вокзал»

Крупнейшее пересечение транспортных артерий Новосибирска

FREEDOM располагается в центральной точке города: между левым и правым берегом, на первой линии одной из главных транспортных магистралей ул. Большевистской.

70% маршрутов общественного транспорта Новосибирска проходят через данную локацию:

- метро
- автомобили
- электрички
- автобусы
- троллейбусы
- водный транспорт

> 1 млн человек — пассажиропоток в день



Городской транспорт
+17 маршрутов



Метрополитен
Шаговая доступность
до метро



2 станции ж/д вокзала
+9 маршрутов

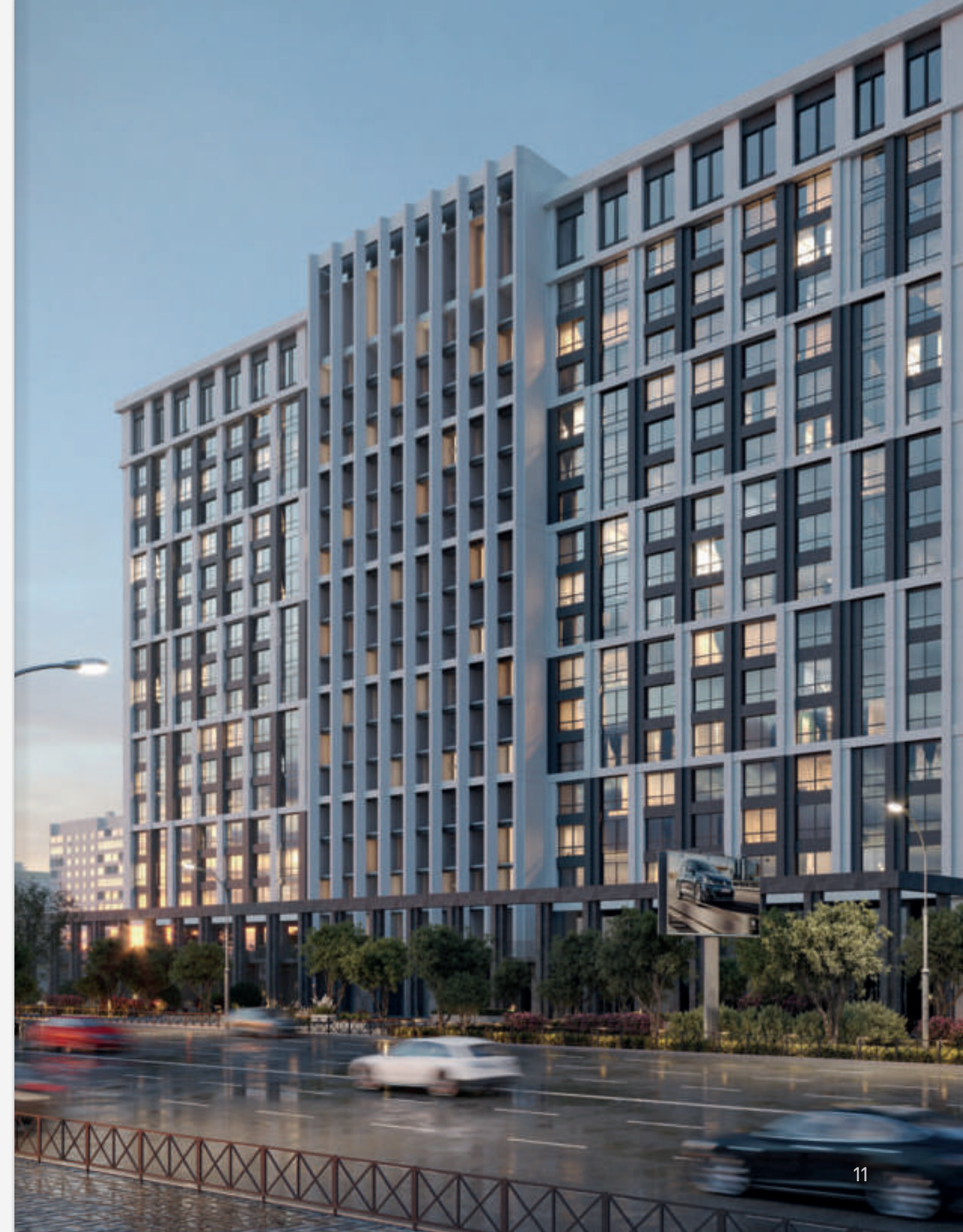

Место с колоссальным пешеходным трафиком

Больше трафика, чем на набережной, в Новосибирске нет. Это одно из самых посещаемых мест города. Ежедневно здесь проводят время десятки тысяч горожан, проходят самые масштабные праздники, на которые собираются сотни тысяч людей.

Сейчас в этой локации нет достойной зоны фуд-корта или крупного ТРЦ. В выходные, будни, а также в дни мероприятий десятки тысяч людей станут посетителями мультифункционального комплекса.

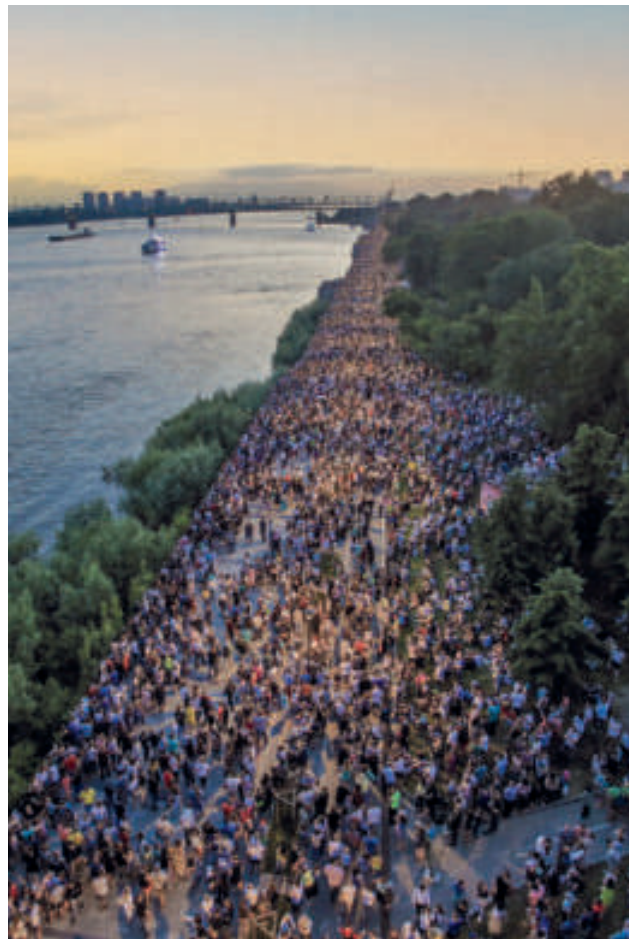

Непрерывный автомобильный трафик и отсутствие торговых центров по пути домой

В этой локации по направлению движения из города и далее вплоть до Академгородка нет ни одного крупного ТРЦ. Ближайший в Новосибирске ТРЦ «Аура» расположен в другой стороне и в нескольких километрах езды. Ежедневно здесь проезжают тысячи людей.

Многочисленные жители пригорода, ближайшего микрорайона, а также Бердска и Академгородка будут заезжать во FREEDOM, чтобы решить множество вопросов: купить продукты, позаниматься в языковой школе, сделать маникюр, посетить спортзал и так далее. Закрывать все эти потребности можно в одном месте, не тратя время на поездки по городу и пробки.



FREEDOM

COMMUNITY MALL



FREEDOM — эволюция города

01 Меняем имидж территории

Для жителей города FREEDOM — проект, который логично встраивается в рекреацию и дополняет ее местами, где можно поесть, отдохнуть и провести время. На набережной Новосибирска появится объект инфраструктуры качественно нового уровня, который будет привлекать сюда городских жителей и туристов.

02 Создаем точку притяжения

Симбиоз ритейла, отдыха, рекреации, бизнеса и жилья дает возможность сделать проект, который будет интересен людям не только в знаковые события города, но и каждый день.

03 Площадка для мероприятий

Мы находимся рядом с транспортным хабом крупнейшего мегаполиса России и создаем площадку для событийного маркетинга на каждый день. Здесь будут проходить выступления звезд, тематические ярмарки и фестивали, а также и другие яркие мероприятия городского масштаба. Сложно представить лучшее место для этого, чем городская набережная!

04 Задаем образ жизни города

Мы создаем проект, который меняет представление о жизни, работе и отдыхе. Это новый уровень свободы для резидентов комплекса. Вне зависимости от площади, которую вы приобрели, вы получаете привилегию, закрывающую все потребности для бизнеса или жизни. Мы собрали лучшее, и все это доступно для вас после нажатия кнопки лифта! Время — самый ценный ресурс, используйте его правильно.

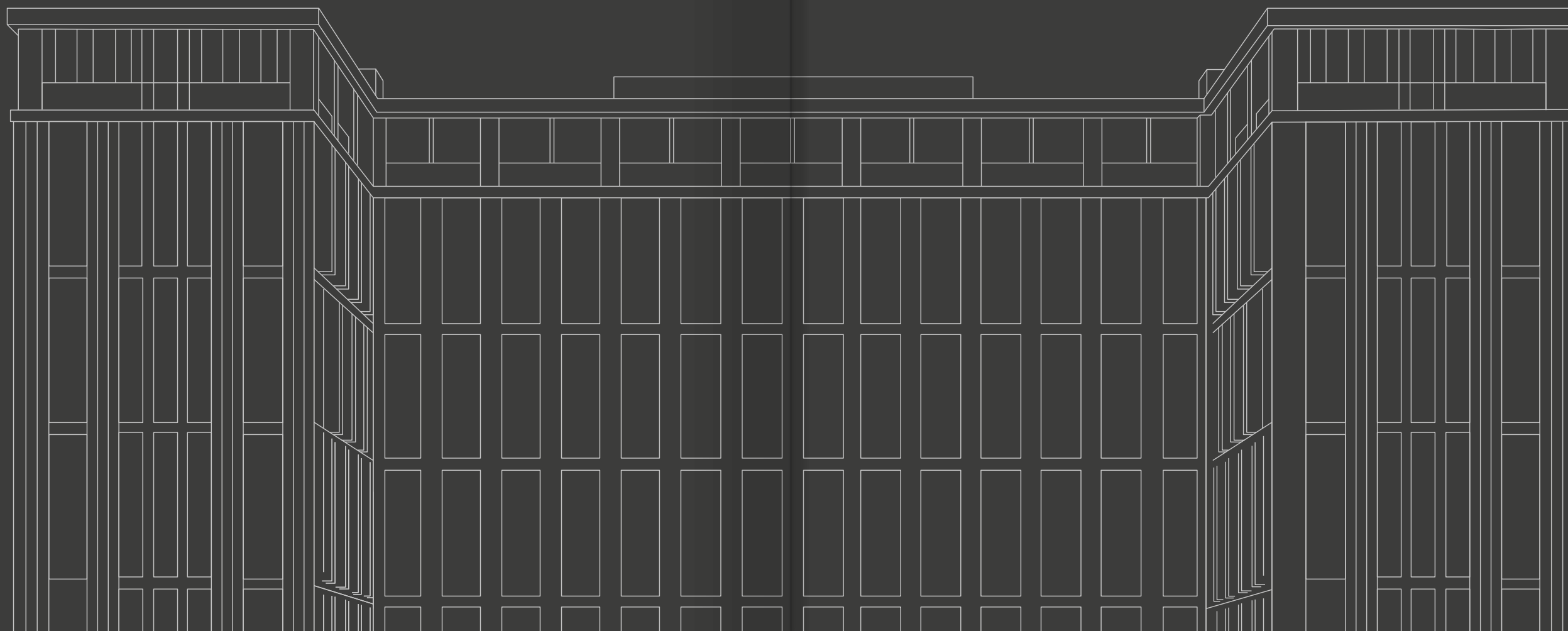

Центр делового развития, который нужен Сибири

Яркие примеры подобных multifunctional комплексов: «Москва-Сити» в Москве, «Бурдж-Халифа» в Дубае, «Лахта-Центр» в Санкт-Петербурге.

Новосибирску, как третьему по величине городу России, давно необходим такой центр притяжения, куда будут стремиться жители и гости мегаполиса, и где будут предоставлять услуги лучшие компании сибирской столицы.



Burj Khalifa г. Дубай



Лахта-центр г. Санкт-Петербург



Moscow City г. Москва



Самый масштабный комплекс

в центре Сибири

160 000 м²

FREEDOM г. Новосибирск

река Обь

1 очередь

2 очередь

ул. Большевикская

Площадь комплекса

>160 000 м²

Схема автомобильного транспорта

FREEDOM расположен рядом с проезжей частью, поэтому при проектировании учитывалась насыщенность автомобильных потоков со стороны ул. Большевиктсвкой и ул. Обской

Комплекс обеспечен удобным подъездом легкового и грузового транспорта, оборудованы 2 типа парковок и понятная разметка



Подземный паркинг спец тарифы для резидентов комплекса



Платный наземный паркинг, первые 15 мин. — бесплатно, далее 500 Р/30 мин.



Зона разгрузки грузового транспорта



Автобусная остановка



Схема движения автотраспорта



Схема проезда на паркинг



Схема движения грузового транспорта



Въезд / Выезд



Входы





1 очередь FREEDOM

Вызывайте
не машину, а лифт

Привыкайте к обновлённому расписанию, улучшенной эффективности и освободившемуся времени — вся инфраструктура сконцентрирована в одном месте.

18 этаж двухуровневые пентхаусы с выходом на крышу

10-17 этаж апартаменты для жизни без ремонта

7-9 этаж апартаменты с ремонтом и мебелью для сдачи

3-6 этаж beauty-комьюнити

2 этаж рестораны и офисные помещения

1 этаж стрит-ритейл: бутики / банки / офисы

- 1 этаж торговый центр

- 2 этаж бары / рестораны / фуд-корт

- 3 этаж парковка с почасовой арендой





Живи, отдыхай и работай

Во FREEDOM предусмотрен community mall, в котором на одной площадке реализован симбиоз рекреации, ритейла, деловой функции и жизни. В настоящий момент аналогов таких объектов в Новосибирске нет.

Проект расположен в самом большом парке, где отмечают все городские праздники, — на Михайловской набережной — и является ее инфраструктурным дополнением. В нем реализован community mall, который сделает городскую набережную более популярным и комфортным местом для жителей и гостей города.

Что будет во FREEDOM?

GASTRO

Самый большой в городе гастрокорт, ресторан с выходом на крышу и видом на Обь.

ART

Арт-объекты и инсталляции, творческие мастерские, мультимедийные выставки, частные галереи.

BEAUTY & MEDICAL

Концептуальные комьюнити компаний бьюти- и медицинской сфер, объединяющие лучших специалистов города и региона.

SPORT & WELLNESS

Многоэтажный фитнес-центр и большой термальный комплекс с видом на Обь.

RECREATION

Тематические маркеты и фестивали, праздники и ярмарки — масштабное продолжение Михайловской набережной.

DAILY NEEDS

Сервисные и бытовые услуги для гостей и жителей комплекса: бытовая техника, детские товары, товары для дома и пр.

От вкусных завтраков до вечерней тренировки



Торговый центр



Услуги повседневного спроса

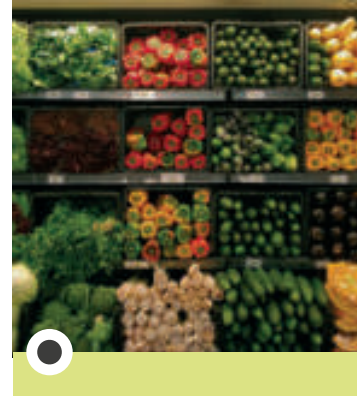

Продуктовые магазины и фермерский рынок

2 уровень

ул. Большевистская

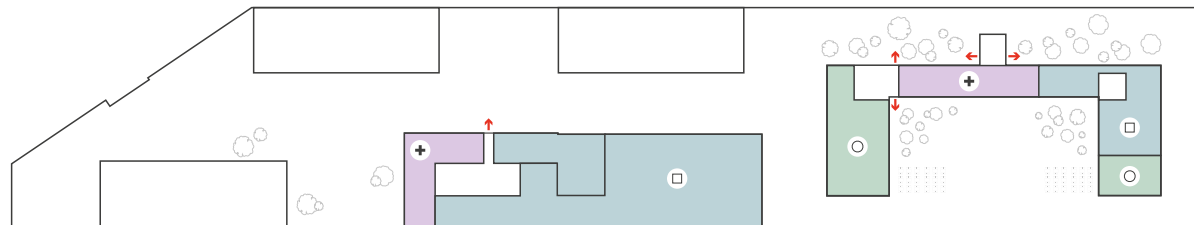

Михайловская набережная

-1 уровень

ул. Большевистская

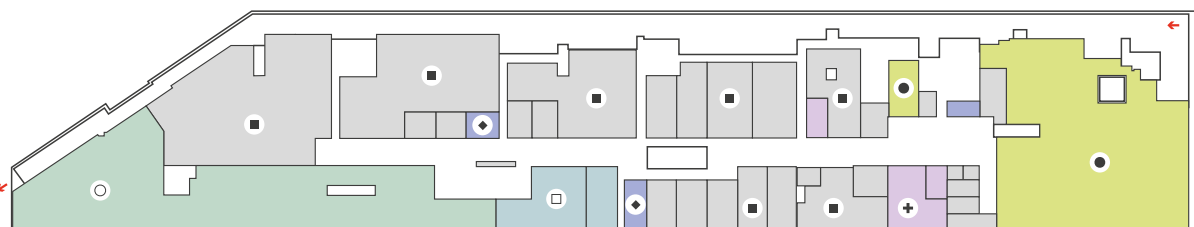

Михайловская набережная

COMMUNITY MALL

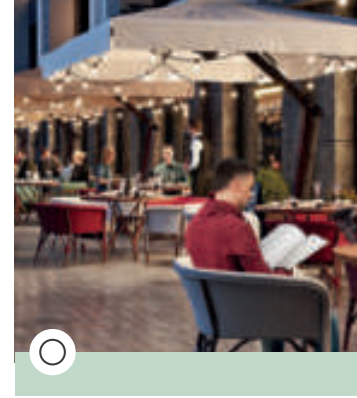

Улица баров и ресторанов

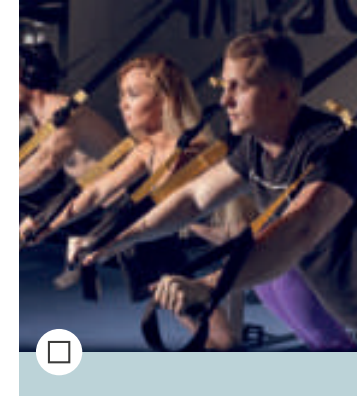

Фитнес-центр

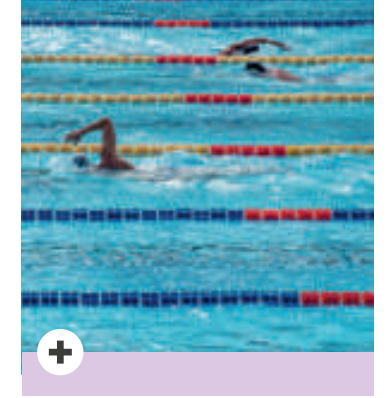

Wellness-центр с бассейном

1 уровень

ул. Большевистская

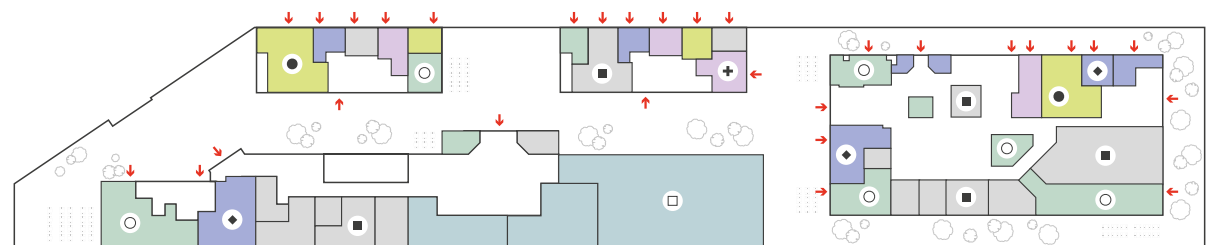

Михайловская набережная

-2 уровень

ул. Большевистская

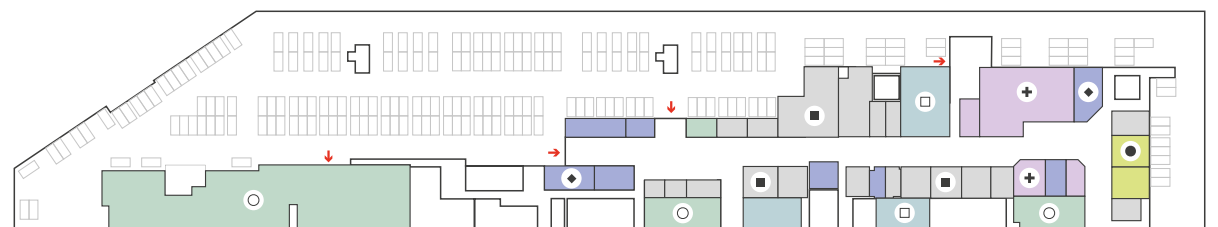

Михайловская набережная



GASTRO

Самая большая улица ресторанов, баров, фуд-кортов и эко-маркетов

с выходом на Михайловскую набережную

На -2 этаже комплекса будет работать самый большой в Новосибирске гастро-корт. Здесь откроются рестораны, кафе, винные бутики, пиццерии и бары различной ценовой категории — от недорогих до фешенебельных заведений.

В теплое время года ресторанный улица будет привлекать сотни новосибирцев и гостей города, желающих провести приятный вечер на летней террасе.



FREEDOM



Также на -2 этаже откроется экомаркет — магазин натуральных продуктов с товарами от фермерских хозяйств.





ART

Динамичные арт-пространства

Креативное и ивент-пространство, где новосибирцы и гости города смогут посещать уникальные выставки и мастер-классы, знакомиться с арт-объектами, футуристическими инсталляциями, вдохновляться современным искусством и непосредственно принимать участие в творческих мероприятиях.



FREEDOM

На площадках будут проводиться мастер-классы от ведущих экспертов и инфлюенсеров страны, тренинги и тематические встречи, а также онлайн-вещания мировых медиаплощадок.

Разнообразие форматов, десятки творческих юнитов, реализованных в ультрасовременном исполнении, будут интересны и самым юным посетителям, и взрослой аудитории.



Это уникальное пространство станет местом концентрации креативных идей и смыслов, которые будут в свободном доступе для тысячи гостей FREEDOM.



BEAUTY & MEDICAL

Medical community

В современных условиях неотъемлемой частью улучшения здоровья является оказание высококвалифицированной медицинской помощи.

Образование профильного бизнес-кластера — это медицина нового уровня в Новосибирске. На базе медицинского кластера специалисты смогут обучаться и повышать квалификацию, работать бок о бок с ведущими представителями профессии и перенимать лучшие практики.

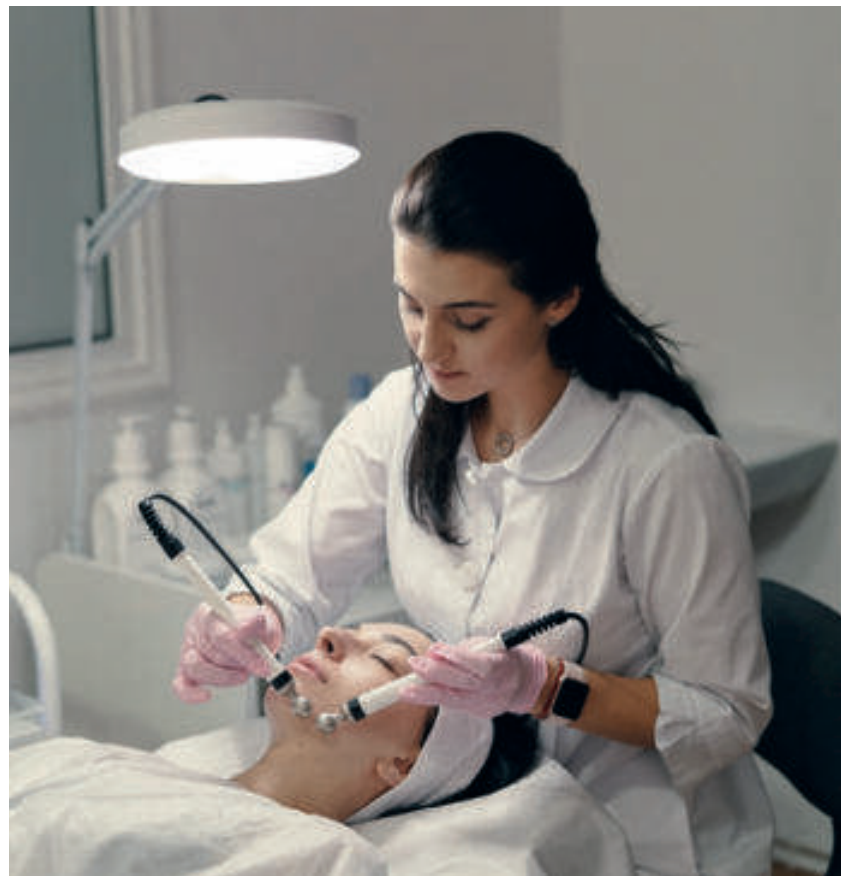
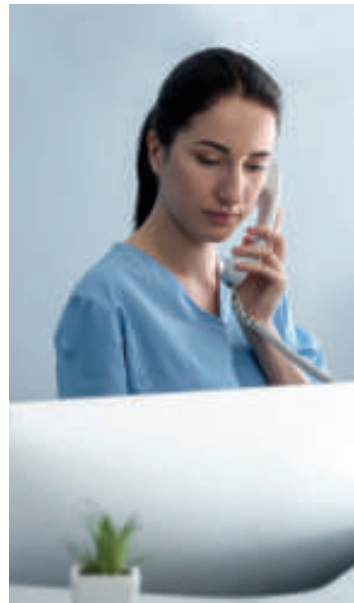

Beauty community

Концептуальное комьюнити для компаний бьюти-сферы, которые взаимно дополняют друг друга и обеспечивают единый высококлассный сервис для посетителей.



FREEDOM

Beauty community объединит специалистов, предоставляющих услуги в сфере красоты и косметологии: парикмахеров и стилистов, маникюрных салонов, брову-баров, косметологов, тематических магазинов.





SPORT

Фитнес-центр

Несколько тысяч квадратных метров комплекса займет современный семейный фитнес-центр.

Здесь будет доступно множество направлений для любителей здорового образа жизни: тренажерный зал, crossfit, кардио зона, групповые занятия аэробикой, йогой, силовыми тренировками, единоборства, танцевальные направления, детский фитнес, персональные тренировки и подбор программ питания.





WELLNESS

Бассейн и термальный комплекс

На базе FREEDOM будет открыта большая аквазона, включающая крытый бассейн с индивидуальными и групповыми занятиями для взрослых и детей.

В рамках посещения аквазоны можно будет отдохнуть в термально-оздоровительном комплексе с разнообразием бань, саун и джакузи.

FREEDOM





RECREATION

Отдыхайте в самом популярном месте города всей семьей

FREEDOM станет современным продолжением одного из самых популярных мест Новосибирска – Михайловской набережной. На территории современного комплекса будет реализовано ландшафтное благоустройство и озеленение кровли и фасадов, которые гармонично впишутся в парковую зону.

Жители города смогут наслаждаться живописными видами на Обь не только на уровне набережной, но и открывать новые пейзажи Новосибирска, отдыхая на стильных лаунж-зонах и панорамных террасах FREEDOM.

FREEDOM



Резидентам комплекса вместо обычного двора будет доступен целый парк. В нескольких минутах от дома их ждут беговые и велодорожки, они смогут делать ежедневную норму шагов в любое удобное время, заниматься йогой на ухоженных газонах или просто гулять с родными и близкими, взяв вкусный кофе с собой.





DAILY NEEDS

Успевайте все и получайте удовольствие

FREEDOM является исключительным ответом на вопрос современного человека: как все успевать в городе и получать удовольствие от текущего момента.

Здесь можно закрыть абсолютно все текущие потребности: от сдачи одежды в прачечную до шопинга, от похода на тренировку до встречи с друзьями, от записи на SPA-процедуру до шикарного празднования дня рождения.



FREEDOM

Теперь вместо того, чтобы ездить по городу и закрывать все дела в ежедневнике как миссии в игре, можно воспользоваться одной фишкой — FREEDOM, в котором уже сосредоточена вся инфраструктура.

Это настоящий лайфхак в мегаполисе, который экономит время и силы резидентов комплекса.

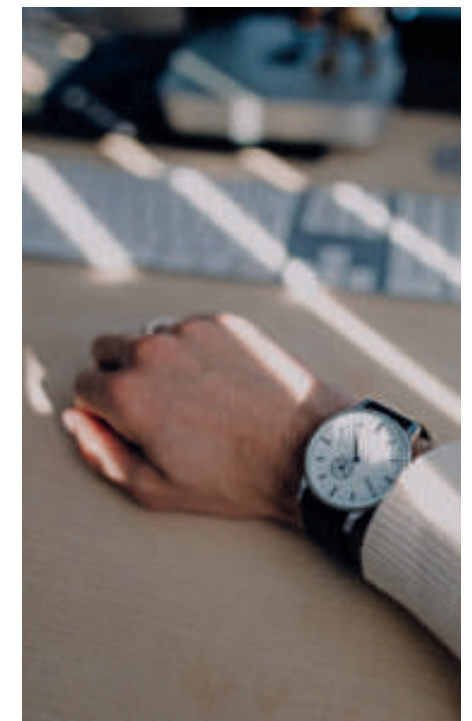



Торговый центр

FREEDOM

Ближайший к данной локации крупный ТРЦ находится в нескольких километрах езды.

В ТЦ FREEDOM будут работать магазины одежды, обуви, детских товаров, косметики, отделы товаров для дома, шоурумы и продуктовый гипермаркет одной из крупных сетей.

В одном месте можно приобрести все необходимое для себя и своих близких, а после — поужинать в ресторане или отдохнуть в SPA. Во FREEDOM реально использовать время с максимальной пользой и успевать наслаждаться каждым моментом.



4,5 метра

Высота потолков

15 000 м²

Площадь ТЦ





Подземный паркинг с почасовой арендой

К услугам резидентов, посетителей и сотрудников делового центра — собственный подземный паркинг, расположенный на -3 и -2 этажах комплекса. Места в паркинге не будут продаваться, они будут доступны всем желающим в почасовую аренду.

Для сотрудников и жителей FREEDOM будут разработаны спецтарифы, кроме того, машино-место можно будет арендовать на ночь.

В данной локации существует большая проблема с парковочными местами и наличие вместительного паркинга в деловом центре привлечет дополнительный трафик потенциальных клиентов мультифункционального комплекса.

21 000 м²



-3 уровень

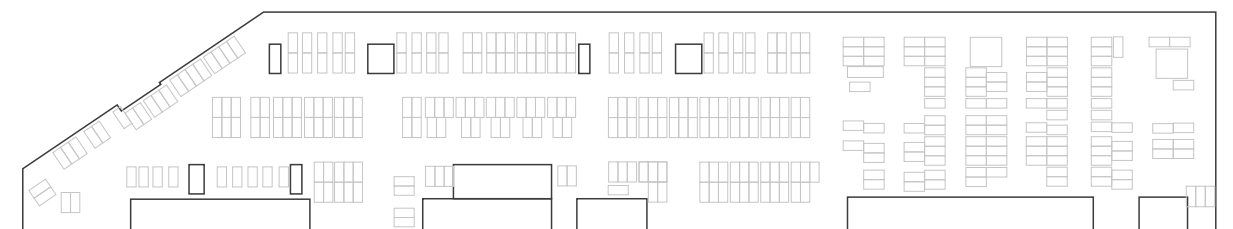



Служба консьерж-сервиса

Внутренняя инфраструктура multifunctional-ного комплекса разделена лифтовыми холлами, вход на этажи с апартаментам ограничен контролем доступа. Здесь создана приватная атмосфера, чтобы жители FREEDOM могли чувствовать себя максимально комфортно.

Идеи философии «все включено» застройщик внедрил во все аспекты жизни резидентов. Быть эффективным, наслаждаться каждым мгновением жизни и не отвлекаться на бытовые вопросы помогут служба клининга, консьерж- и рум-сервис. Доставка горячих блюд, уборка номера, заказ такси, встреча курьера — все рутинные обязательства при желании можно делегировать специалистам.



FREEDOM

Апартаменты для жизни

LIFE

INVEST

BUSINESS

Апартаменты без ремонта для жизни и долгосрочной аренды

С 10 по 17 этаж в комплексе представлены апартаменты для жизни и долгосрочной сдачи. Доступы на данные этажи будут возможны исключительно для резидентов. Концепция предполагает свободу в ремонте и дизайне помещений.

Все апартаменты обладают превосходными видовыми характеристиками — из окон открывается потрясающая панорама на Обь.

с 10 по 17 этаж

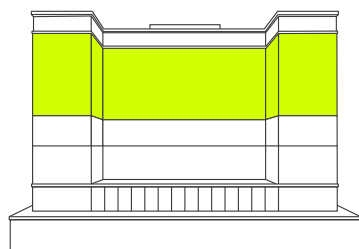

Апартаменты без ремонта

для жизни и долгосрочной аренды

с 10 по 17 этаж

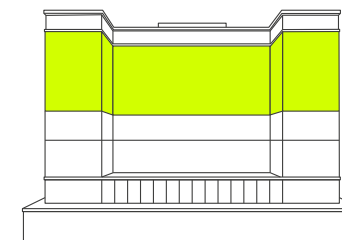

ул. Большевистская



ул. Обская



Вид на реку



Вид на реку

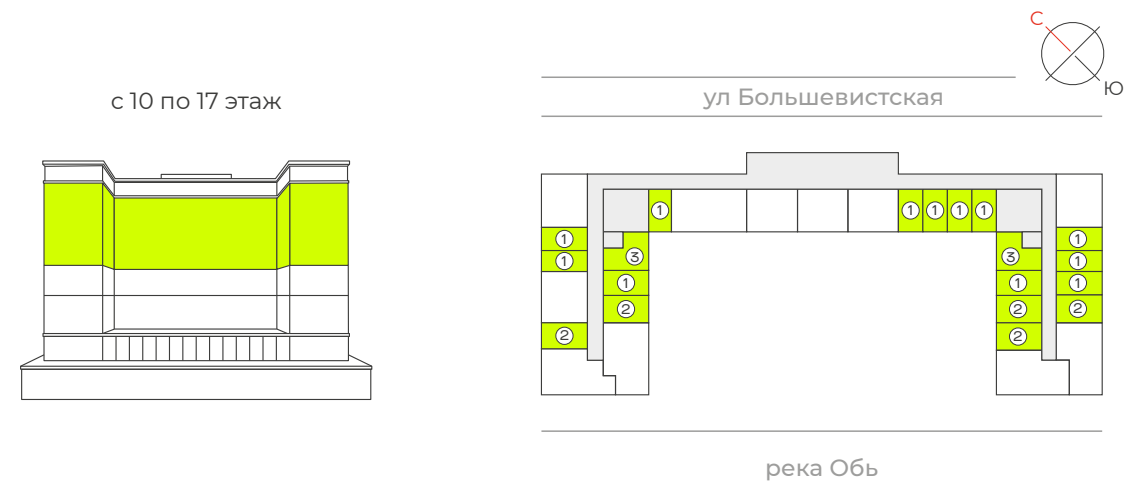
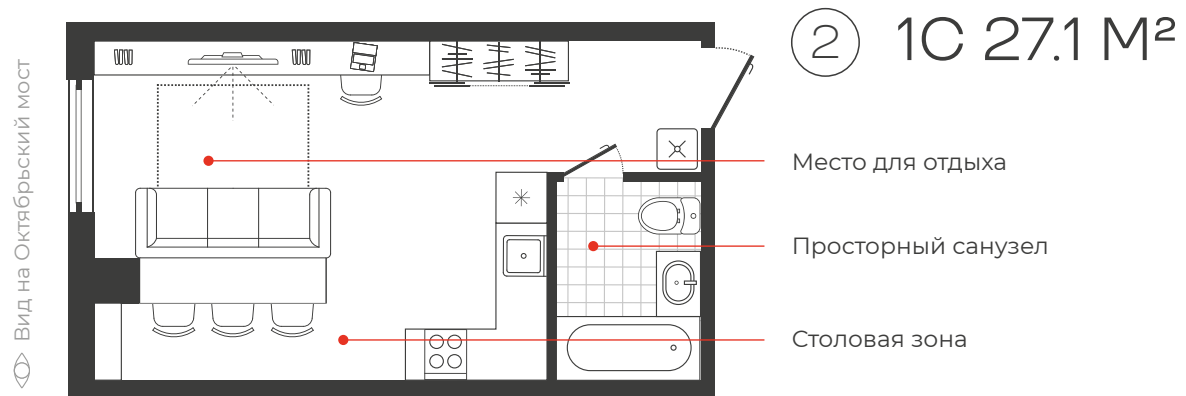

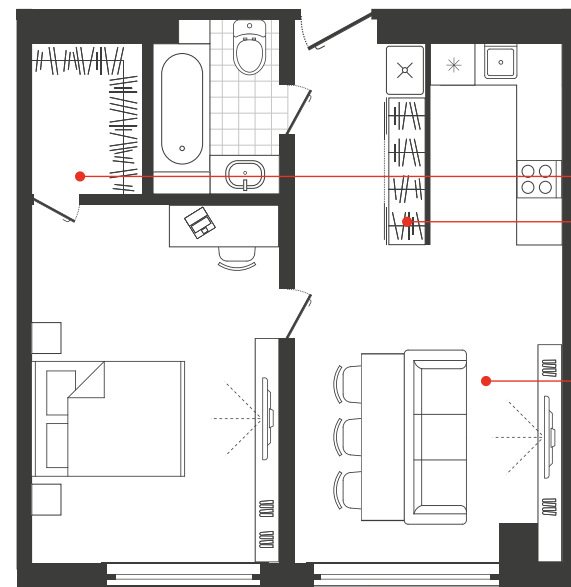

④ 2С 47.3 М²

Зона для гардеробной в спальне
Удобное хранение — шкаф в нише

Светлая кухня-гостиная

Вид на р. Обь

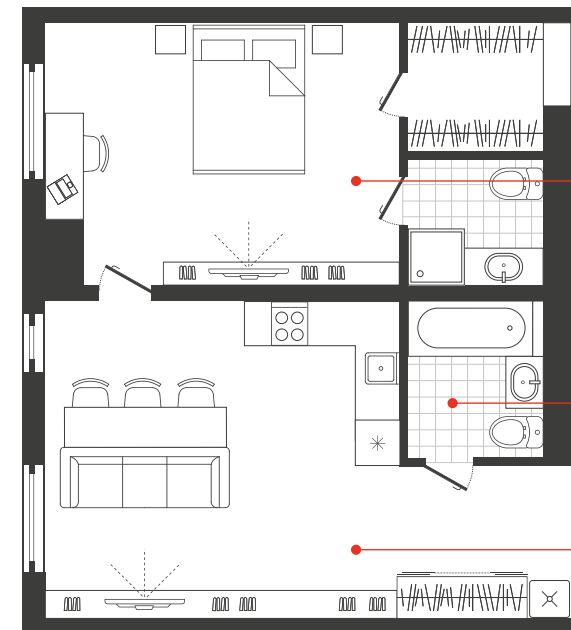

⑤ 2С 52.4 М²

Мастер-спальня

Просторный санузел

Кухня-гостиная с двумя окнами

Вид на Октябрьский мост

Вид на ул. Большевистскую

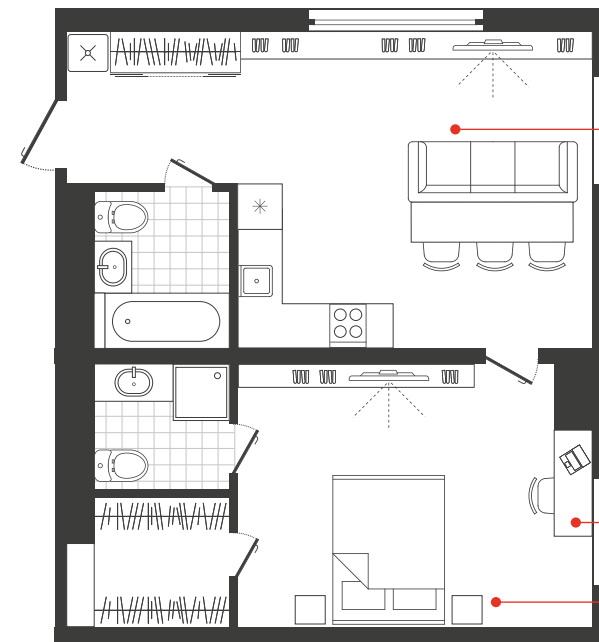

⑥ 2С 53.3 М²

Светлая кухня-гостиная

Рабочее место у окна

Спальня с собственным санузлом

Вид на Бугринский мост

с 10 по 17 этаж

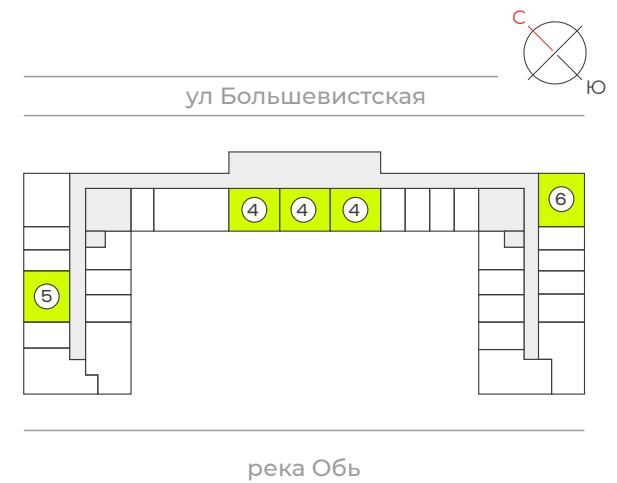
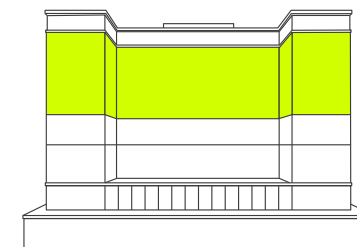

Вид на ул. Большевистскую

7 2С 53.3 М²

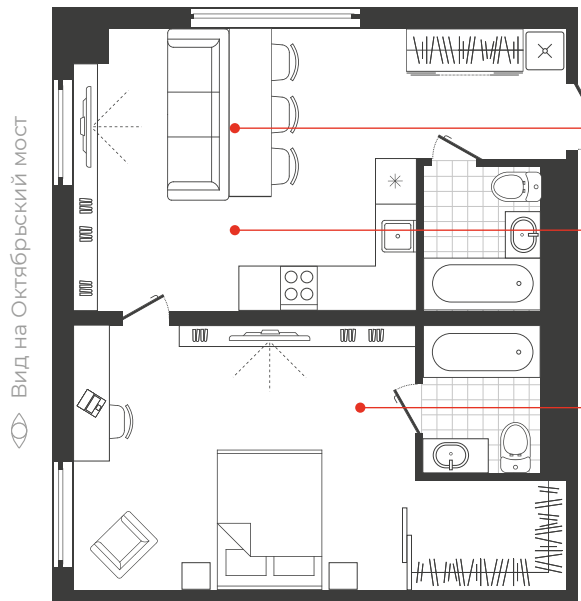

Функциональное зонирование

Светлая кухня-гостиная с окнами на 2 стороны

Спальня с санузлом и рабочей зоной

Вид на Октябрьский мост

8 2С 63.8 М²

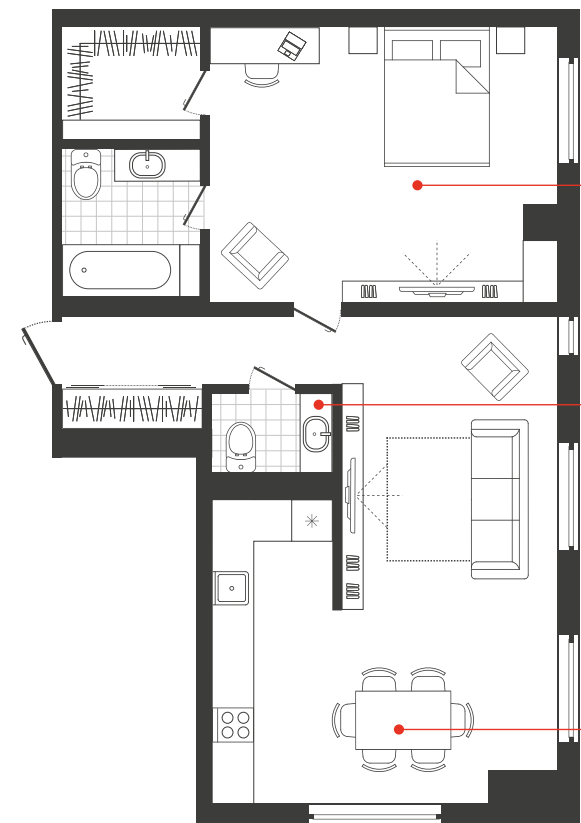

Мастер-спальня с рабочей зоной

Гостевой санузел с нишей для хранения

Огромная кухонная зона

Вид на р. Обь

Вид на р. Обь

9 2С 67.4 М²

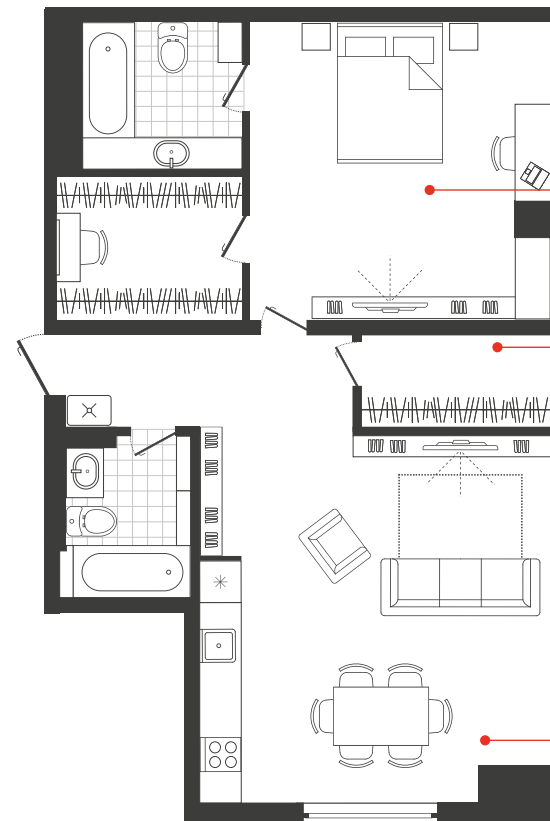

Спальня с собственным санузлом и гардеробом

Удобное хранение — гардеробная на входе

Светлая кухня-гостиная с тремя окнами

Вид на Бугринский мост

Вид на р. Обь

с 10 по 17 этаж

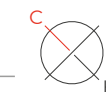
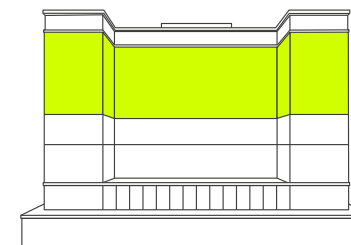

ул Большевистская

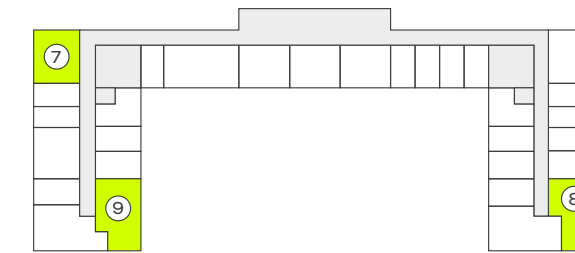

река Обь

10 3С 62.9 М²

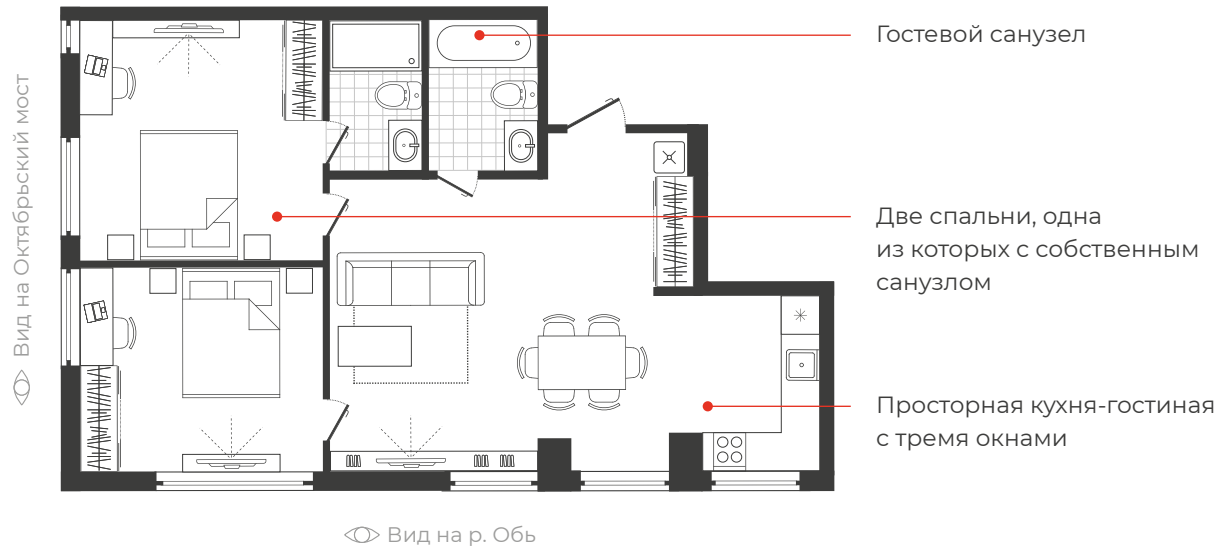

11 3С 67.7 М²

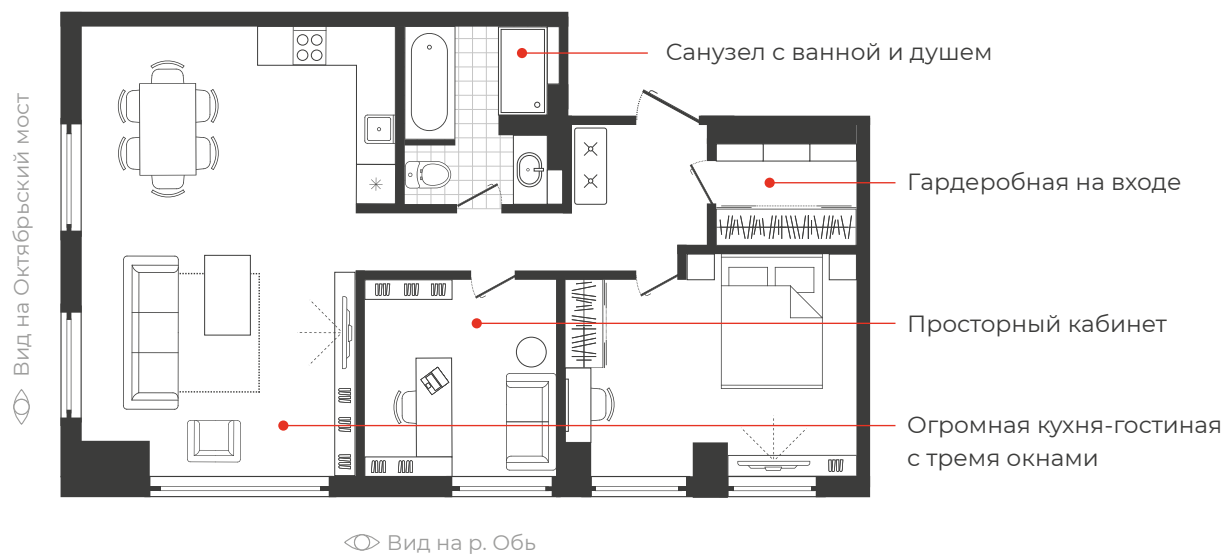

12 3С 70.2 М²

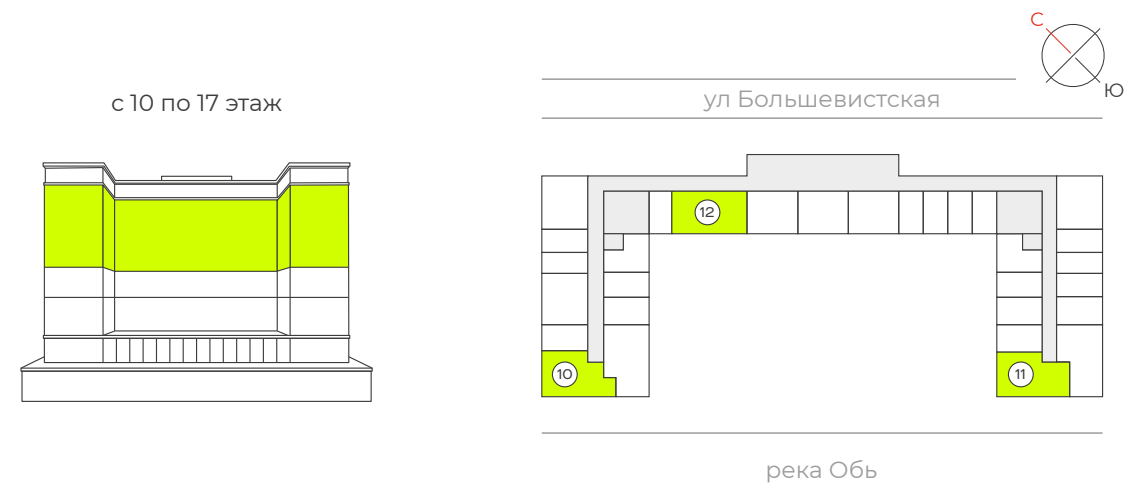
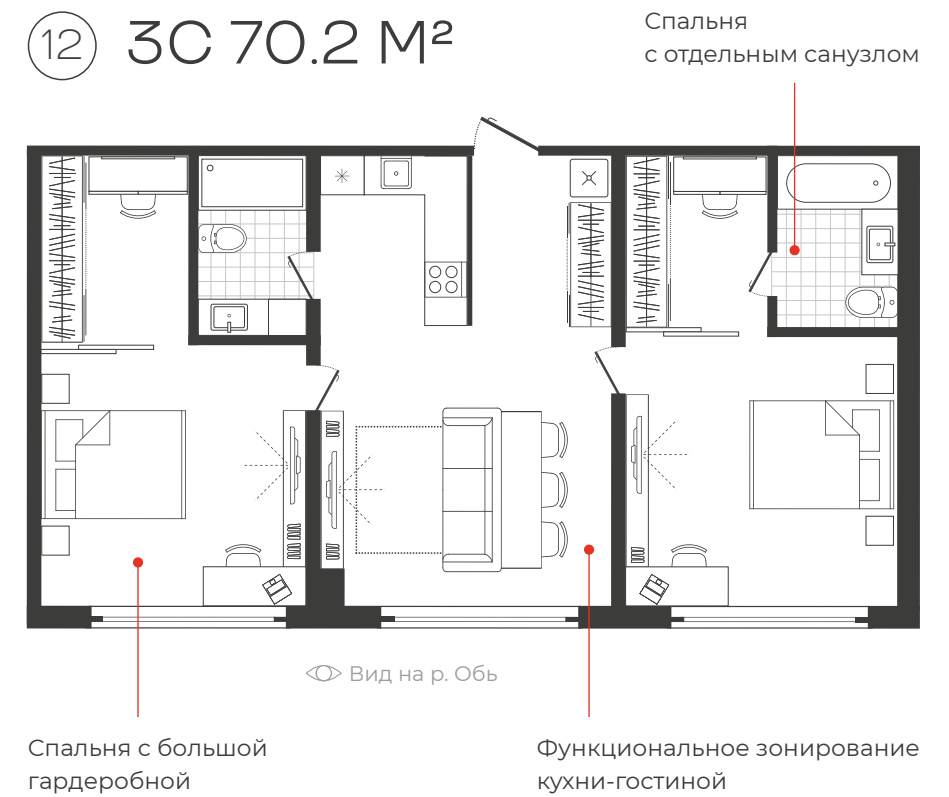

FREEDOM

LIFE



Пентхаусы с потолками 5,2 м и выходом на крышу

На самых верхних этажах предусмотрен премиальный сегмент недвижимости — пентхаусы с роскошными видами на мегаполис и реку. Самые ценные лоты дополнены личным выходом на крышу, где владельцы будут наслаждаться приватным отдыхом с уникальным обзором 360°.

Потолки 5,2 метра и панорамное остекление позволяют создать двухуровневое пространство и реализовать авторский дизайн интерьера.

18 этаж

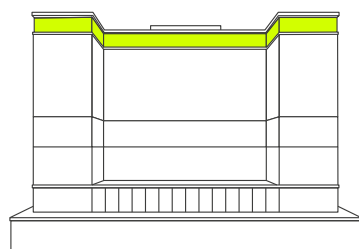

Пентхаусы с потолками 5.2 метра

с выходом на кровлю

В каждом пентхаусе предусмотрена возможность оборудовать антресоль

18 этаж

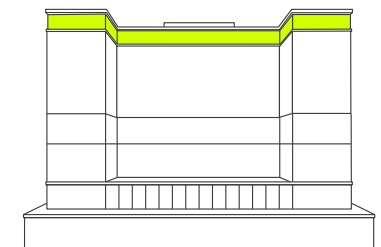

ул. Большевистская



ул. Обская



Вид на реку



Вид на реку

① 1C 51.3 М²

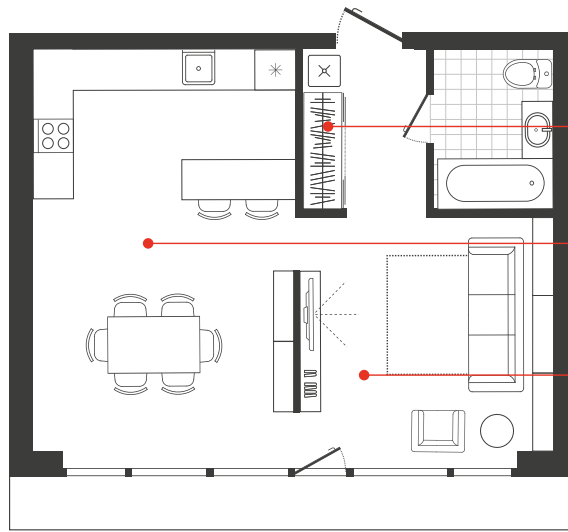

Место для хранения

Просторная кухня-гостиная с 2-мя обеденными зонами

Место отдыха с выходом на французский балкон

Вид на р. Обь

② 2C 69.2 М²

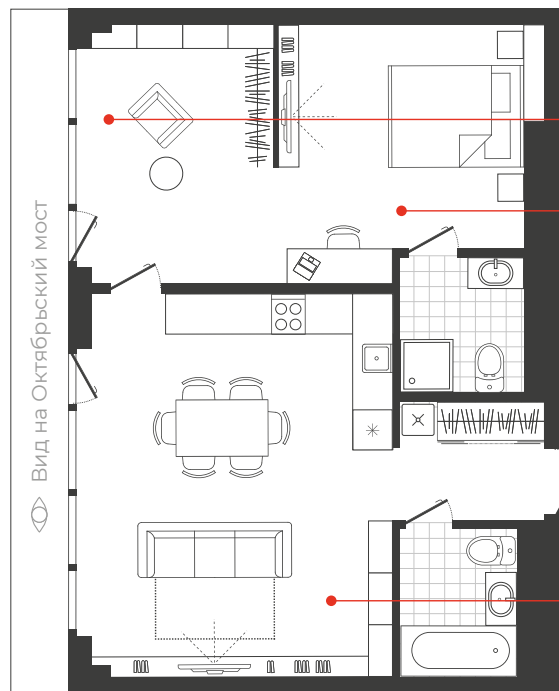

Место для отдыха с панорамными видами на Обь

Мастер спальня

Просторная кухня-гостиная с выходом на балкон

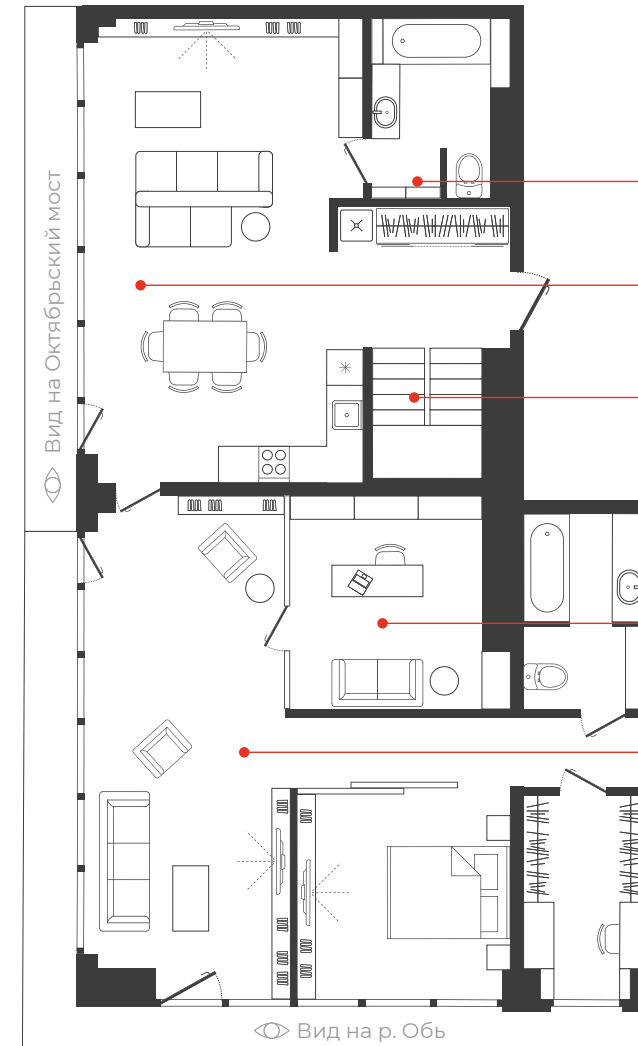

③ 4C 287.9 М²

Большой гостевой санузел

Видовая кухня-гостиная

Выход на террасу

Личный кабинет

Огромная частная зона мастер-спальни с отдельной гостиной

Вид на р. Обь

18 этаж

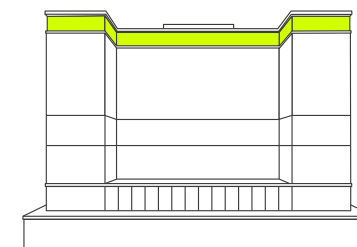

ул. Большевикская

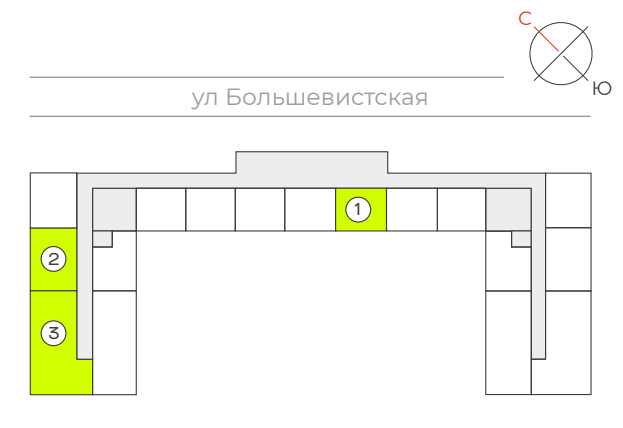

река Обь





FREEDOM

Доходные апартаменты

LIFE

INVEST

BUSINESS

Доходные апартаменты с ремонтом, мебелью и собственной УК

С 7 по 9 этажи во Freedom предусмотрены апартаменты с готовым ремонтом, выполненным из высококачественных материалов. Это предложение адресовано инвесторам: оно сэкономит время, а главное, приумножит капитал.

Необязательно тратить свое время на организацию заселения арендаторов — бизнес во Freedom способен приносить прибыль без вашего участия. Все обязательства по содержанию, обслуживанию, а также мелкому ремонту на себя берет профессиональная УК.

с 7 по 9 этаж

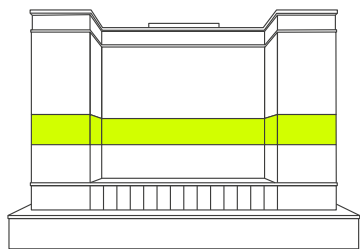

Апартаменты с ремонтом и мебелью

для сдачи в аренду

с 7 по 9 этаж

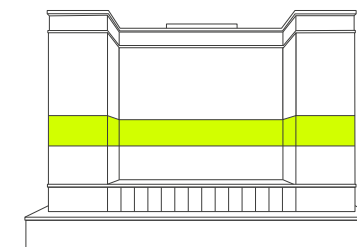

ул. Большевистская



ул. Обская



Вид на реку



Вид на реку

FREEDOM

Пространство для бизнеса

LIFE

INVEST

BUSINESS

Лучшие компании города в одном месте

На базе multifunctional комплекса организации будут объединены в профессиональные комьюнити, предоставляющие услуги всем желающим. Для этого с 3 по 6 этажи в зданиях FREEDOM выделены тысячи квадратных метров площадей.

с 3 по 6 этаж

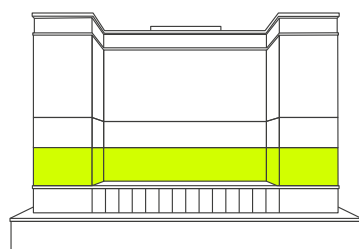

Свобода выбора — конструктор помещений

Изначально все апартаменты и офисы FREEDOM предполагают небольшую площадь 22-35 м² с возможностью объединения нескольких помещений. Для проживания или организации бизнеса можно приобрести любое количество площадей.

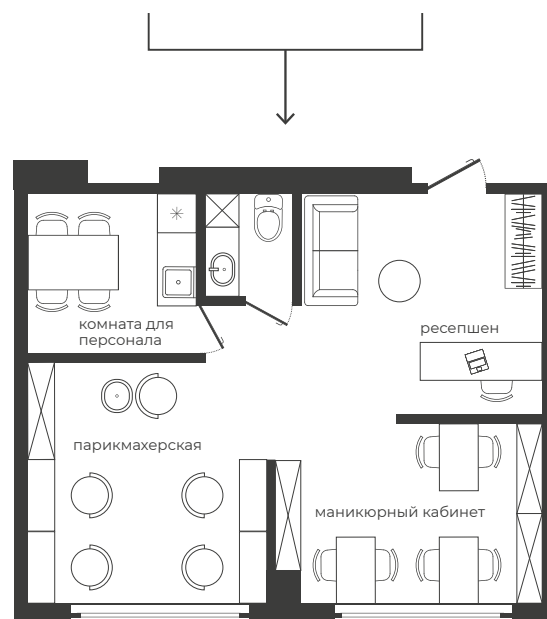
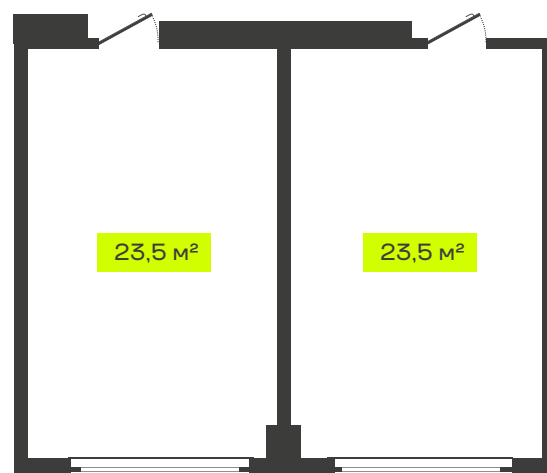

47 м²

При проектировании все вентиляционные шахты и капитальные стены размещены таким образом, чтобы можно было сносить лишние стены и объединять юниты.

Это единственный и уникальный проект такого формата в Новосибирске. Это настоящая эволюция в направлении строительства.

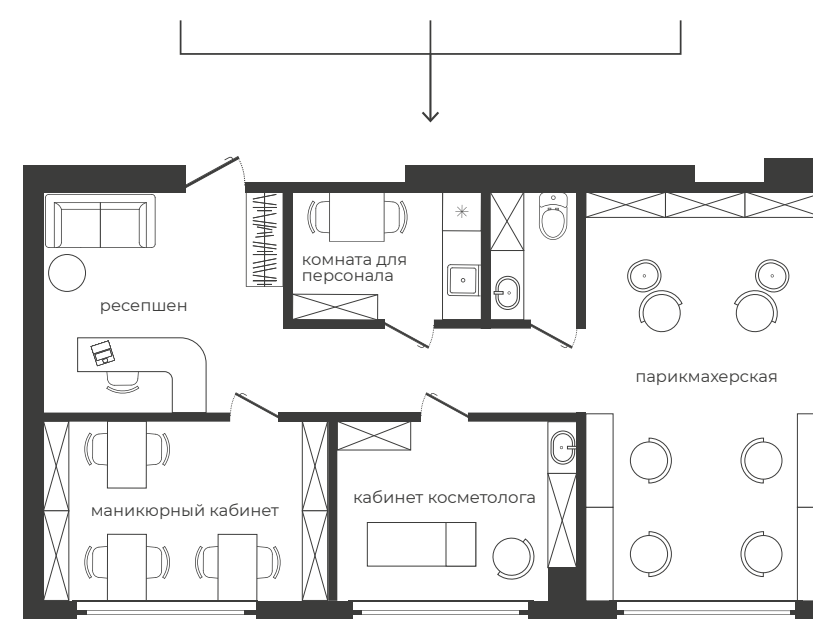
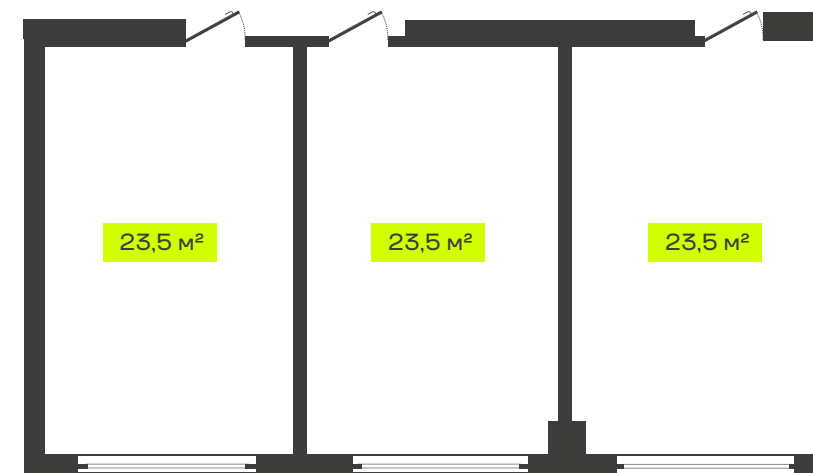

70,5 м²

Коммерческая недвижимость

офисы и бизнес-юниты

с 3 по 6 этаж

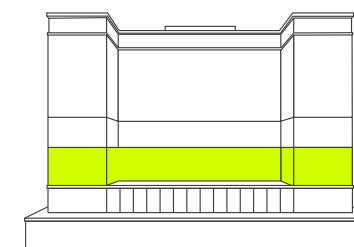

ул. Большевистская

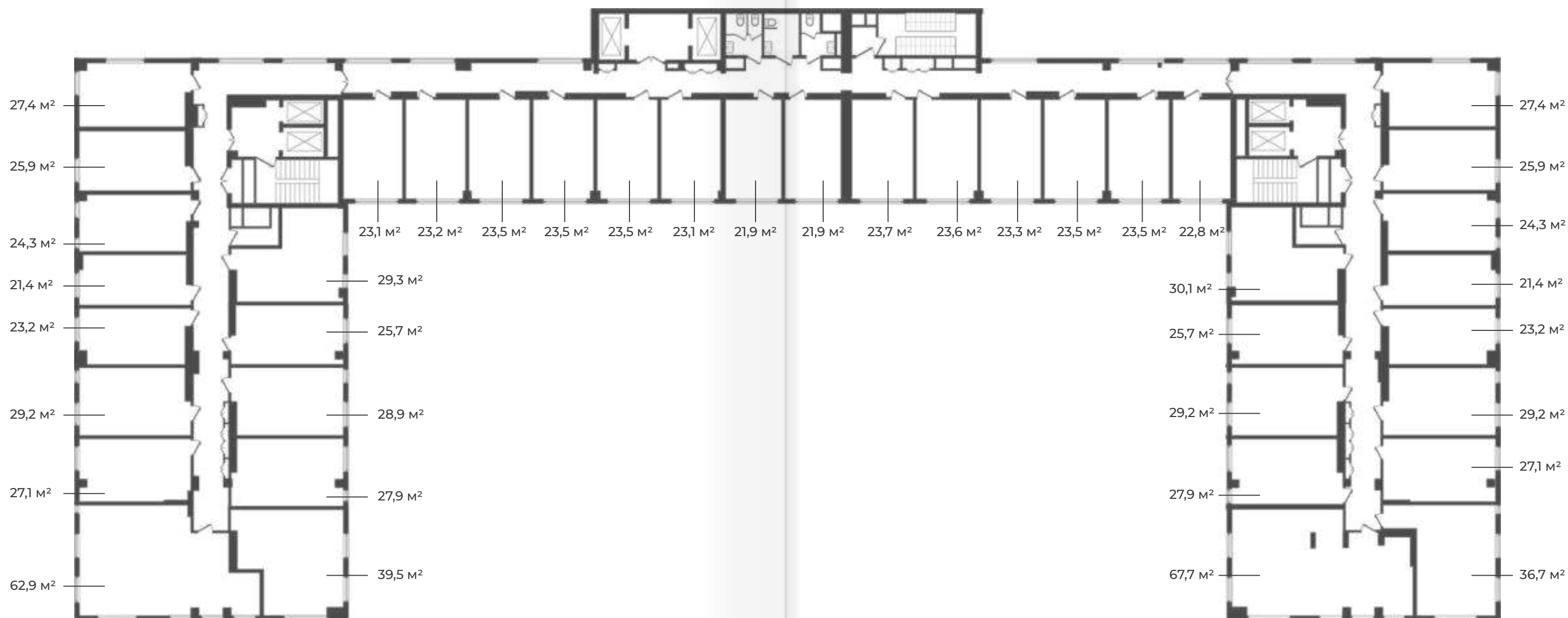

ул. Обская



Вид на реку



Вид на реку

Коммерческие площади для бизнеса и инвестиций

Большого трафика, чем на Михайловской набережной в Новосибирске нет — это одно из самых посещаемых мест города. Freedom откроет массу возможностей и для инвесторов, и для владельцев бизнеса абсолютно разных сфер жизни.

Открытие кофейни, офиса по продаже туристических путевок или покупка площадей с целью дальнейшей сдачи в аренду — любое дело во Freedom принесет прибыль.



Профессиональные сообщества — эффективная система, которая выгодна каждой из сторон. Покупатель получает лучший сервис и услуги, а продавец — стабильный поток клиентов. Опыт кластерных сообществ успешно реализован во многих деловых центрах ведущих стран.

Профессиональная поддержка для резидентов комплекса

В одном из зданий делового центра будет организован service hub, где будут предоставлять услуги нотариусы, бухгалтеры, юристы, полиграфические компании и пр.

Эта служба сервисного сопровождения будет помогать вести бизнес, оперативно и профессионально закрывать возникшие вопросы организациям, предоставляющим услуги на территории делового центра.









FREEDOM

Ждём вас на экскурсии

Отдел продаж:

г. Новосибирск,
ул. Добролюбова, 4,
2 этаж, офис 2

Пн-пт с 9:00 до 19:00

Сб-вс с 10:00 до 15:00



freedom-nsk.ru